

ANNEXOS

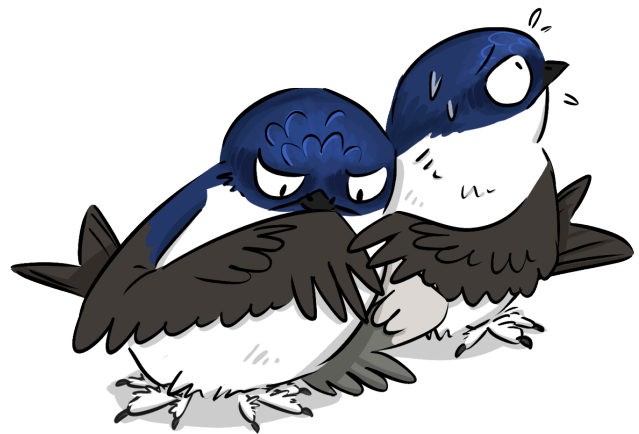

Annex 1: l'enigma de la biodiversitat urbana

*El falcó pelegrí és l'au més ràpida del món i caça aus en ple vol.
Ara bé, no és gaire gran i acostuma a caçar aus petites i mitjanes.*

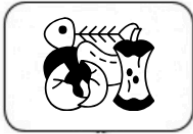

Hi ha diversos animals urbans que ens ajuden a controlar la quantitat de mosquits a l'estiu: les orenetes, el ratpenats, els dragons i les aranyes.

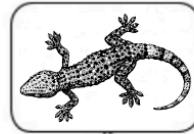
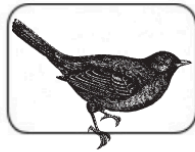

Els ratpenats són cecs, però cacen insectes voladors gràcies a un sons que emeten, interpretant com reboten amb la resta d'elements de l'entorn.

La merla és una au omnívora, pot menjar tant fruits de les plantes com aranyes i formigues del terra.



El xot és un rapinyaire nocturn que es pot alimentar de petits mamífers i rèptils.



Molts animals urbans, com el gavià, els coloms, els ratolins o les formigues, s'alimenten de restes de menjar que troben per la ciutat.

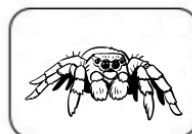

*Les arnes, les formigues i els mosquits, són insectes que poden pol·linitzar flors.
Les flors els ofereixen nèctar a canvi de que els ajudin a dispersar el seu pol·len cap a altres flors.*

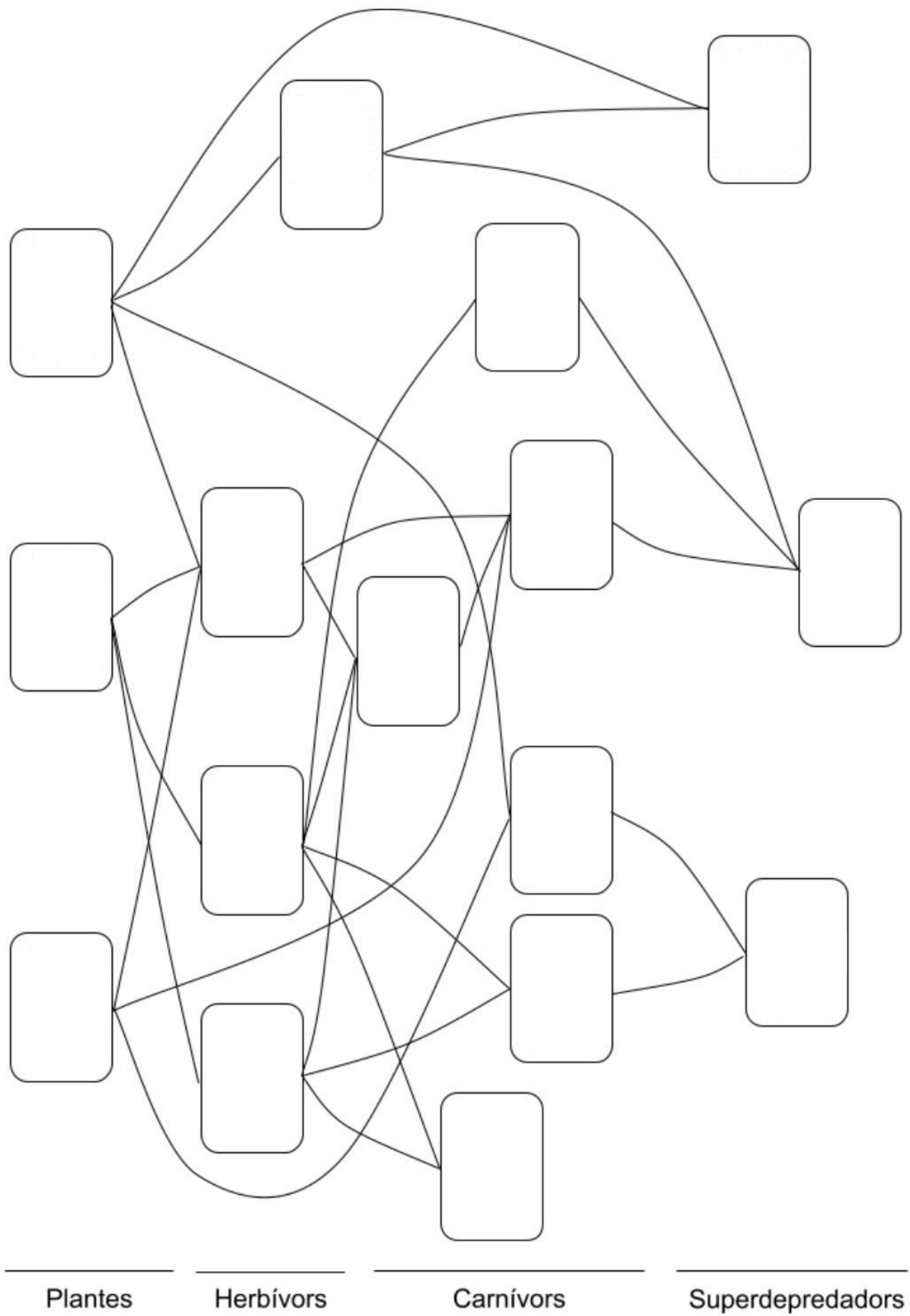

Annex 2 - Fitxa i mapa de la “Sopa migratòria”

Oreneta comuna

N	Q	X	A	N	G	O	L	A	Z	A
M	X	A	L	G	E	R	I	A	M	E
M	A	L	I	H	F	A	X	F	Z	S
R	F	N	N	I	G	E	R	I	A	P
U	R	H	B	Z	C	X	D	P	I	A
M	A	R	R	O	C	X	U	O	F	N
S	N	U	W	Y	O	B	K	L	F	Y
V	Ç	F	Z	X	N	L	S	O	Y	A
K	A	X	E	R	T	K	P	N	U	X
A	L	E	M	A	N	Y	A	I	D	B
F	F	S	M	A	F	F	G	A	A	M



Calendari de migració

- 23/09 → P _ _ _ _ _
- 25/09 → A _ _ _ _ _
- 27/09 → F _ _ _ _ _
- 29/09 → E _ _ _ _ _
- 30/09 → M _ _ _ _ _
- 01/10 → A _ _ _ _ _
- 04/10 → M _ _ _ _
- 06/10 → N _ _ _ _ _
- 11/10 → A _ _ _ _ _

Àliga pescadora

M	W	V	V	G	A	E	T	Y	E	N
K	P	E	W	B	C	Y	E	O	U	U
V	X	N	K	J	F	T	D	U	E	P
Y	G	E	B	R	A	S	I	L	U	C
G	K	Ç	B	N	C	H	J	V	P	J
H	C	U	B	A	D	A	G	O	C	T
X	S	E	R	M	X	E	N	V	L	N
D	P	L	U	O	N	O	I	A	G	D
G	I	A	R	F	N	B	N	S	D	A
P	U	E	R	T	O	R	I	C	O	À
G	U	I	W	Z	Y	H	L	I	V	S



Calendari de migració

- 08/03 → B _ _ _ _ _
- 18/03 → V _ _ _ _ _
- 19/03 → P _ _ _ _ _
- 21/03 → C _ _ _ _
- 26/03 → E _ _ _ _
- 05/04 → C _ _ _ _ _

Grua europea

P	A	K	I	S	T	A	N	B	D	V
N	U	Z	B	E	K	I	S	T	A	N
Y	Q	M	U	W	W	H	F	A	L	V
A	F	G	H	A	N	I	S	T	A	N
I	L	J	G	K	F	R	F	X	H	U
O	N	S	J	S	Q	Ú	C	L	K	G
K	U	D	I	L	F	S	E	H	B	S
D	P	C	I	K	Z	S	O	E	T	Y
V	O	S	O	A	E	I	U	R	E	D
Q	P	N	P	I	P	A	L	C	H	U
K	A	Z	A	K	H	S	T	A	N	N



Calendari de migració

- 28/03 → I _ _ _ _
- 31/03 → P _ _ _ _ _
- 02/04 → A _ _ _ _ _ _ _
- 05/04 → U _ _ _ _ _ _
- 07/04 → K _ _ _ _ _ _
- 10/04 → R _ _ _ _

Imatge: <https://www.serpadres.es/educacion/46507.html>

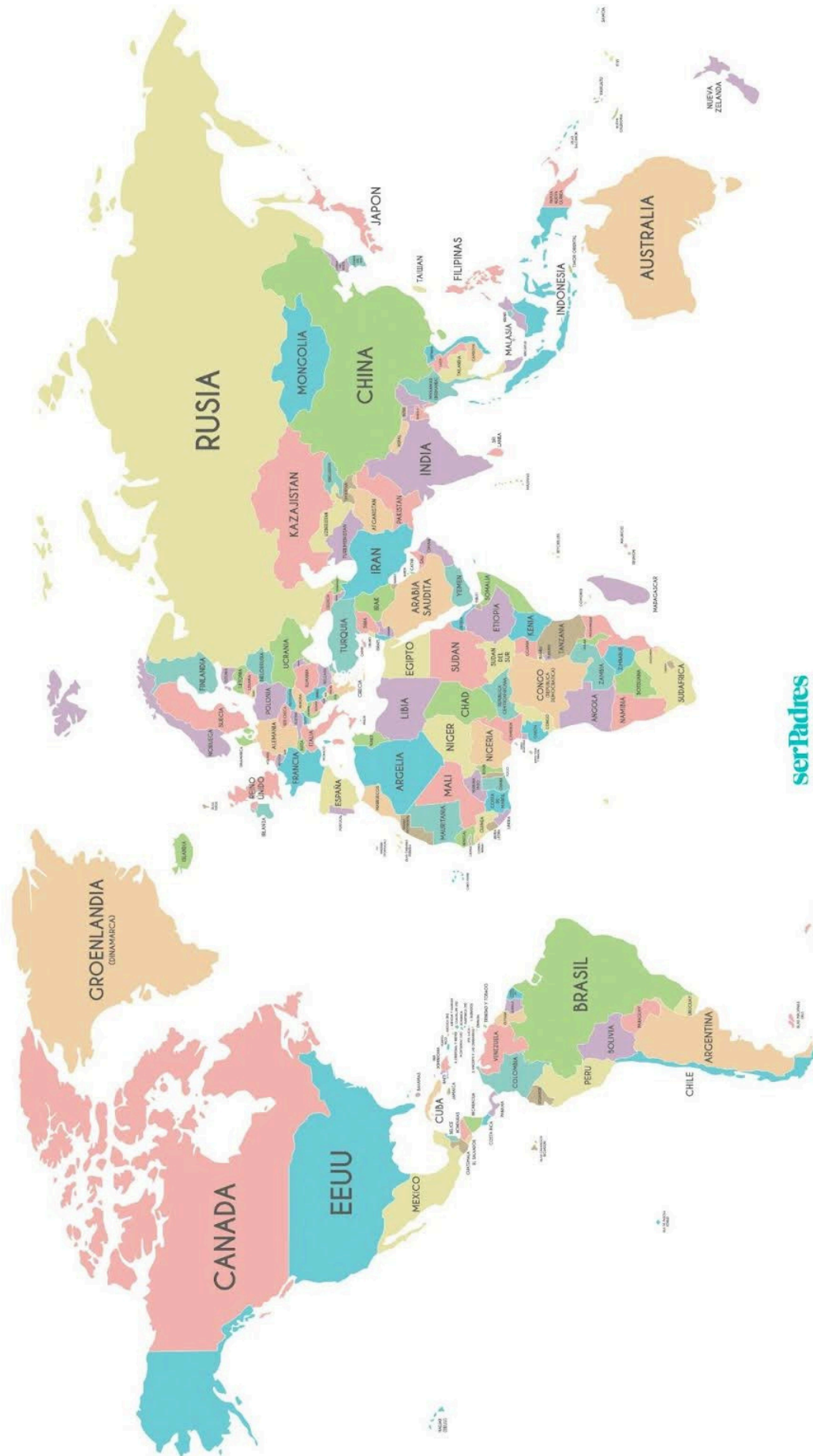

serPadres
Etapa Infantil

Annex 3: Origami d'orenetes i falciots

1. Pleguem el quadrat per una de les diagonals.
2. Pleguem el triangle resultant per la meitat amb l'objectiu de tenir les dues diagonals del quadrat inicial plegades.
3. Tornem a doblegar el triangle resultant per la meitat, de manera que si obrim un altre cop el paper tindrem el paper plegat per les diagonals, la meitat vertical i la meitat horitzontal.
4. Tornant al pas 2, aixequem la part de la dreta del triangle i la pleguem cap avall de manera que ens quedi com a la imatge 5.
5. Li donem la volta a per fer el mateix al darrere amb l'altra meitat del triangle.
6. Tornem a aixecar la part dreta del triangle i la pleguem cap avall per obtenir un rombe com el de la imatge 7.
7. Pleguem el rombe per les zones que indica la imatge 7, començant pels laterals del rombe fins a la línia central i a continuació la part superior fins a on arriben aquests laterals. Un cop fets els plecs els despleguem.
8. Ara, obrim el rombe (desplegant la part superior que havíem plegat al pas 4)...
9. ...i el pleguem cap amunt obtenint la forma que es veu a la imatge 10.
10. Girem la figura per fer el mateix a l'altra banda.
11. Fem el mateix que als passos 8 i 9, però a l'altra banda.
12. Dobleguem els laterals d'aquest nou rombe fins a la línia central (per davant i per darrere).
13. Pleguem la part de davant i la del darrere per la meitat vertical, de manera que la part superior ja no està unida sinó bifurcada per poder plegar cada una de les parts i fer les ales.
14. Pleguem cada una de les parts superiors (la dreta i l'esquerra) per fer les ales. Si se li vol donar més dinamisme a la figura, la podem plegar una mica més avall del que veieu a la imatge 15, així no queden totalment horitzontals.
15. Pleguem la primera capa de la part inferior cap amunt.
16. Per fer el cap hem de plegar la punta cap a baix, mirant que no quedi molt petit ni molt llarg.
17. Per fer el bec, pleguem la punteta final cap amunt de manera que sobresurti una mica respecte al cap.
18. Girem la figura.
19. Fem un tall a la cua perquè ens quedi bifurcada.
20. Fem un plec a cada una de les cues perquè s'obrin cap a fora.
21. **Només per l'oreneta cuablanca i el falciot:** tallem curosament les cues perquè no quedin tan llargues.

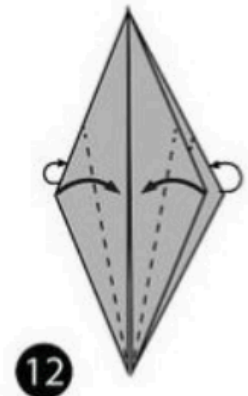
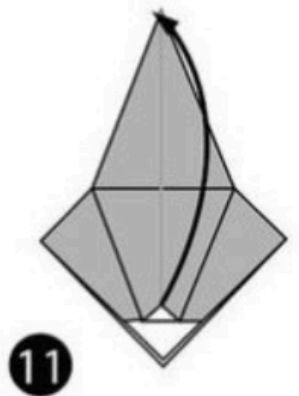
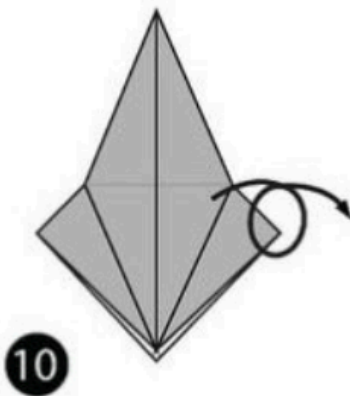
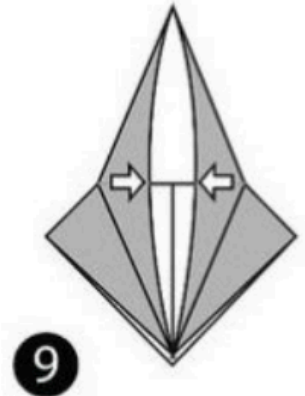
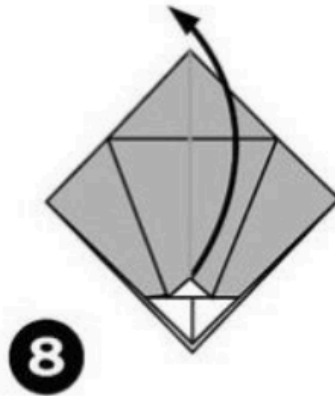
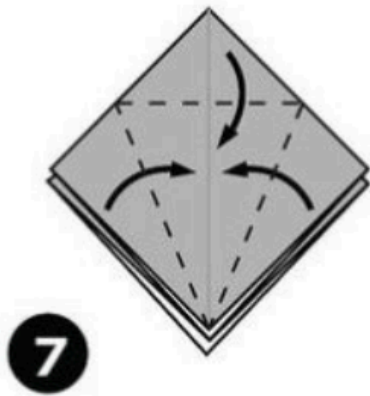
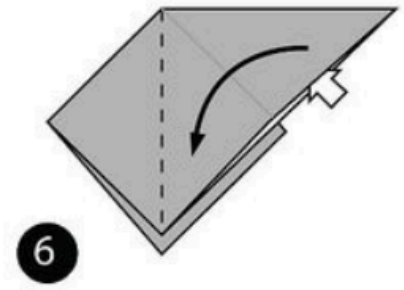
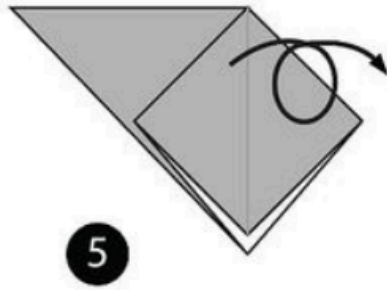
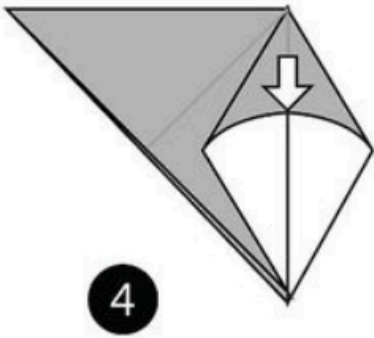
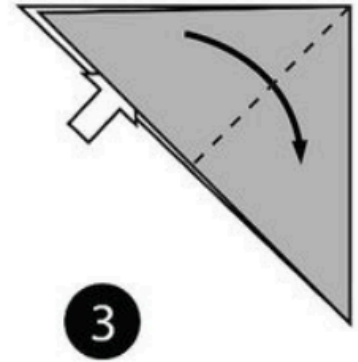
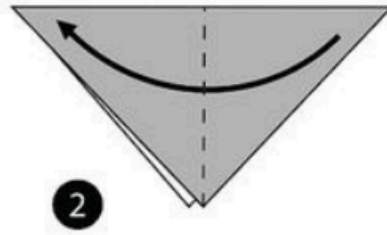
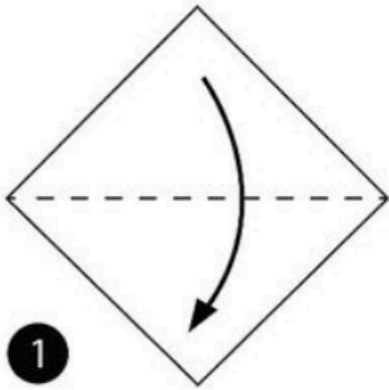

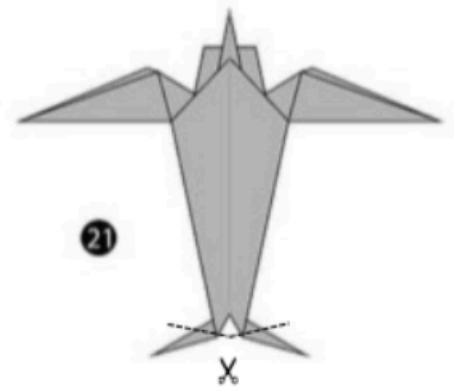
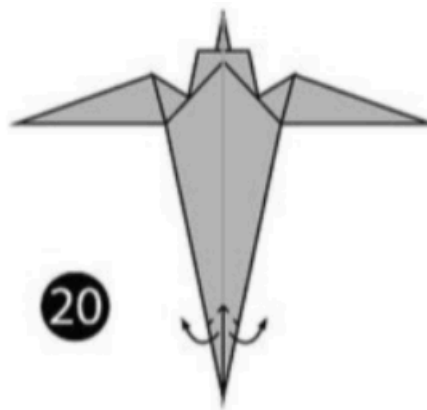
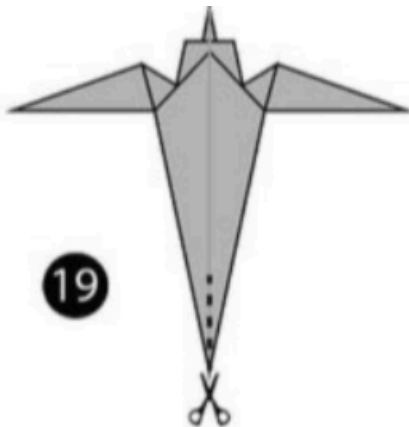
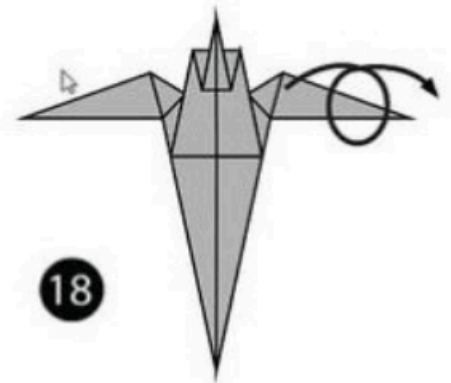
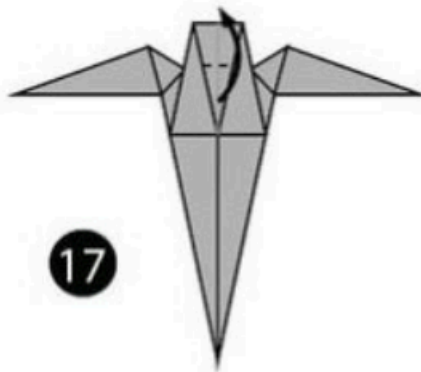
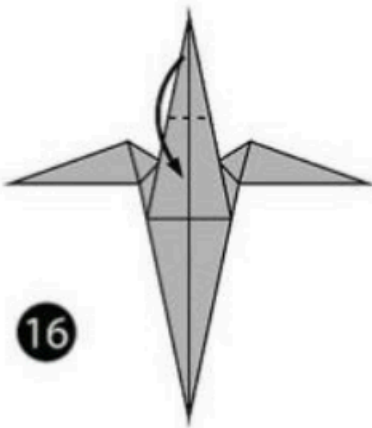
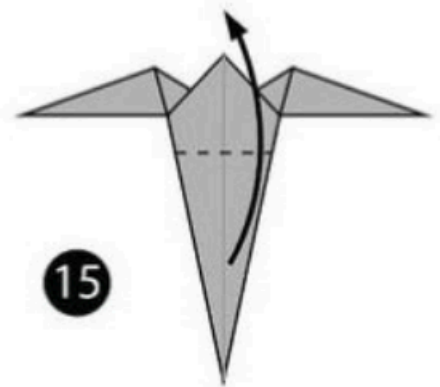
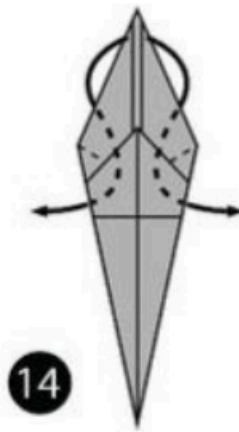

Origami dissenyat per Fumiaki Shingu

<https://chine-culture.com/es/origami/animales/origami-de-golondrina.php>

Annex 4: Joc de la memòria de l'oreneta cuablanca

Joc de memòria de l'oreneta cuablanca

Per jugar-hi, col·locarem totes les cartes boca avall. Jugarem en el sentit de les agulles del rellotge, començant per la persona més inquieta o moguda.

Quan sigui el teu torn hauràs de destapar dues cartes; si les dues cartes encaixen, et quedes la parella i guanyes 1 punt. La persona que hagi acumulat més parelles guanyarà el joc.



Amb el suport de:



On visc a l'hivern?



A Nigèria

Amb qui em confonen?



Amb l'oreneta vulgar

On faig el niu?



Com vivim?



Qui cuida als pollets?



Què menjo?

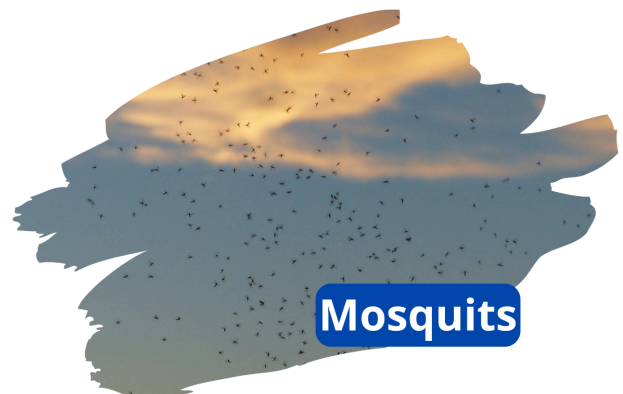

**Com és el
meu niu?**



**Rodó i amb una
petita obertura**

**D'on neixen
els pollets?**



Dels ous

Quant peso?



18 g

**On visc a
l'estiu?**



A Girona

**Quant
medeixo?**

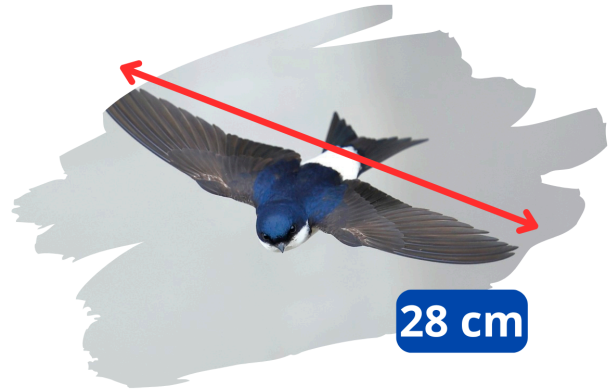

**Amb què
faig el niu?**



Annex 5: El joc de mímica de l'oreneta cuablanca



Destrossa de nius

Els pollets fan les seves necessitats pel forat del niu. Els seus excrements embruten terrasses, balcons i finestres. Algunes persones poc conscienciades destrossen els nius perquè això els hi causa molèsties.



Insecticides

En alguns camps de cultiu hi tiren insecticida per tal de matar les possibles plagues. Aquests productes també maten als mosquits i les mosques, que són la principal font d'aliment de les orenetes.

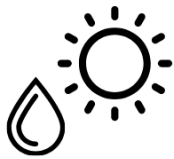

Canvi climàtic

Degut al canvi climàtic, hi ha més episodis de sequera i onades de calor a l'estiu, durant l'època de cria. La calor i la falta d'aigua pot afectar negativament a les orenetes.



Contaminació de l'aire

El trànsit de cotxes i motos a les ciutats produeixen contaminació de l'aire. Això provoca molèsties a les orenetes que prefereixen ambients més purs (com els pobles).



Falta de fang

Les orenetes utilitzen fang per construir el seu niu. A les ciutats, pot ser difícil trobar zones d'on treure el fang. Això dificulta la nidificació de les orenetes que han de recórrer distàncies més llargues per tal d'obtenir-lo.

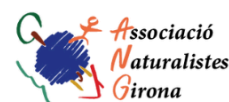

Amb el suport de:

